

FICHAS TÉCNICAS CONTENEDORES DE ALMACÉN



Medidas y pesos:

		Modelo					
		LC 6'	LC 8'	LC 9'	LC 10'	LC 15'	LC 20'
Exteriores	Largo (mm)	1.900	2.438	2.931	2.991	4.550	6.058
	Ancho (mm)	1.950	2.200	2.200	2.438	2.200	2.438
	Alto (mm)	1.910	2.260	2.260	2.591	2.260	2.591
Interiores	Largo (mm)	1.800	2.275	2.770	2.831	4.387	5.898
	Ancho (mm)	1.860	2.106	2.106	2.344	2.106	2.344
	Alto (mm)	1.730	2.050	2.050	2.376	2.050	2.376
Apertura de puerta	Ancho (mm)	1.850	2.070	2.070	2.310	2.070	2.310
	Alto (mm)	1.690	1.945	1.945	2.280	1.945	2.280
	Peso (Kg)	450	630	690	825	915	1.270
	Volumen de cara.a (m3)	6,66	9,82	12	15,76	18,94	32,85

Apertura para horquillas de estibadora:

Distancia - centrado (mm)	950		2.050
Medidas interiores Ancho x Alto (mm)	245 x 70	355 x 105	

Capacidad de carga:*

Máxima carga útil (Kg)	2.000	3.500	8.500	10.000	5.000	10.000
Máxima carga del suelo (Kg)	600	750	1.500	1.500	550	750
Máxima carga útil de elevación 1,5g (Kg)	-	2.300	5.600	5.600	3.350	6.500
Máximo peso apilado (kg)	-	6.500	13.250	15.400	9.500	17.000
Carga de nieve Kg/m2 (1 kN/m2)	100					
Máxima carga puntual en el centro del techo (30 x 30 c; Kg)	150					

Apilamiento **	no apilables	Máximo 3 alturas
----------------	--------------	------------------

* Capacidad de carga según el cálculo estático y el certificado Lloyd Germánico

** Los contenedores apilados pueden ser cargados sólo con su capacidad máxima de carga. Para el apilamiento son necesarios los elementos centradores CTX (Stacking Cones).

Para evitar problemas, es condición necesaria que la superficie de apoyo de los contenedores esté nivelada.

En caso de fuerte viento, es necesario el uso de anclaje (tensar con cables de acero, etc)

Suelo:

Armazón	Perfiles de acero soldados, de 2 a 3 mm de espesor. Vigas transversales de perfil U. Viga delantera del suelo inclinada hacia afuera.
Aperturas para horquillas de estibadora	Perfiles de acero de 2,5 mm de espesor.
Suelo:	Tablero de madera en capas de 20 mm de espesor. Resistencia al agua (V 100). Impermeabilización con elementos de goma elásticos.

Esquinas:

	Esquinas de contenedor soldadas, medidas exteriores según la norma ISO 6 mm de espesor (excepto en el LC6' - armellas de perfiles de acero soldados de 10 mm de espesor).
--	---

Techo:

Armazón	Perfiles de acero soldados de 2.5 mm o 3 mm. Viertheadas en la viga delantera del techo.
Cubierta	Chapa autoportante con ondulación horizontal de 1.2 mm de espesor.

Pilares de esquina:

	Pilares delanteros: perfil de acero de 3 mm de espesor. Pilares traseros: perfil de acero de 2 mm de espesor.
--	--

Paredes:

	Chapa de acero con ondulación transversal de 1,2 mm de espesor. 4 aperturas de ventilación situadas bajo el armazón del techo.
--	---

Puertas:

	Puerta de doble hoja, con una goma aislante especial. Radio de apertura de aprox. 270º.
Revestimiento	Chapa de acero con ondulación horizontal de 1,2 mm de espesor.
Sistema de cierre	Mecanismos especiales de barras de cierre, con tubo galvanizado y manetas, con cojinetes de plástico deslizantes integrados.
Fijación	Soldado a la hoja de la puerta mediante bisagras de hierro forjado y galvanizado.

Manipulación:

Con carretilla	Largo mínimo de las horquillas: 2 metros. Ancho mínimo de las horquillas: 20 cm.
----------------	---

Con grúa	El ángulo entre el cable y la horizontal debe ser como mínimo de 60º.
----------	---

Pintura: *

	Sistema de recubrimiento combinado ecológico con alta resistencia a la interperie.
Tratamiento previo	Desengrasado y fosfatado de cinc mediante inmersión.
Imprimación	Lacado por inmersión catódica (tono gris) con un espesor medio de chapa de 20 µm (mín. 15 µm)
Lacado del techo (exterior)	Recubrimiento de pintura en polvo de alta calidad con base de Polyester (calidad de fachada) con espesor medio de capa de 70 µm (mín. 60 µm)

* Con el lacado aplicado se obtienen tonos muy similares a los RAL. Por diferencias de tonos, comparándolos con los RAL originales, no se asume responsabilidad alguna.

Opciones:

	Modelo					
	LC 6'	LC 8'	LC 9'	LC 10'	LC 15'	LC 20'
Lacado según colores RAL CTX*	<input checked="" type="checkbox"/>	<input checked="" type="checkbox"/>	<input checked="" type="checkbox"/>	<input checked="" type="checkbox"/>	<input checked="" type="checkbox"/>	<input checked="" type="checkbox"/>
Chapa de acero en el suelo 3 + 1 mm	<input checked="" type="checkbox"/>	<input checked="" type="checkbox"/>	<input checked="" type="checkbox"/>	<input checked="" type="checkbox"/>	<input checked="" type="checkbox"/>	<input checked="" type="checkbox"/>
Protector antirrobo CTX	<input checked="" type="checkbox"/>	<input checked="" type="checkbox"/>	<input checked="" type="checkbox"/>	<input checked="" type="checkbox"/>	<input checked="" type="checkbox"/>	<input checked="" type="checkbox"/>
Cierre de seguridad	<input checked="" type="checkbox"/>	<input checked="" type="checkbox"/>	<input checked="" type="checkbox"/>	<input checked="" type="checkbox"/>	<input checked="" type="checkbox"/>	<input checked="" type="checkbox"/>
Instalación eléctrica		<input checked="" type="checkbox"/>		<input checked="" type="checkbox"/>	<input checked="" type="checkbox"/>	<input checked="" type="checkbox"/>
Segunda puerta de doble hoja en la cara corta **		<input checked="" type="checkbox"/>		<input checked="" type="checkbox"/>	<input checked="" type="checkbox"/>	<input checked="" type="checkbox"/>
Ventana (incluye reja)				<input checked="" type="checkbox"/>		<input checked="" type="checkbox"/>
Puerta de 875 x 2.000 (mm) **				<input checked="" type="checkbox"/>		<input checked="" type="checkbox"/>
Distancia mas reducida entre las aperturas de estibadora ***						<input checked="" type="checkbox"/> (950mm)
Estantería		<input checked="" type="checkbox"/>	<input checked="" type="checkbox"/>	<input checked="" type="checkbox"/>	<input checked="" type="checkbox"/>	<input checked="" type="checkbox"/>
Rejilla de ventilación		<input checked="" type="checkbox"/>		<input checked="" type="checkbox"/>	<input checked="" type="checkbox"/>	<input checked="" type="checkbox"/>

* Colores RAL clásicos.

** No hay disponibles certificados de calidad y de estática.

*** Manipulación con carretilla elevadora sólo posible en vacío.

Certificaciones:

Producción	ISO 9001 : 2000
Estática	CAE Simulation & Solution GmbH
Barra de cierre	Certificado GL de aprobación de la producción
Goma de cierre	Certificado GL de aprobación de la producción
Control de calidad	Certificado GL

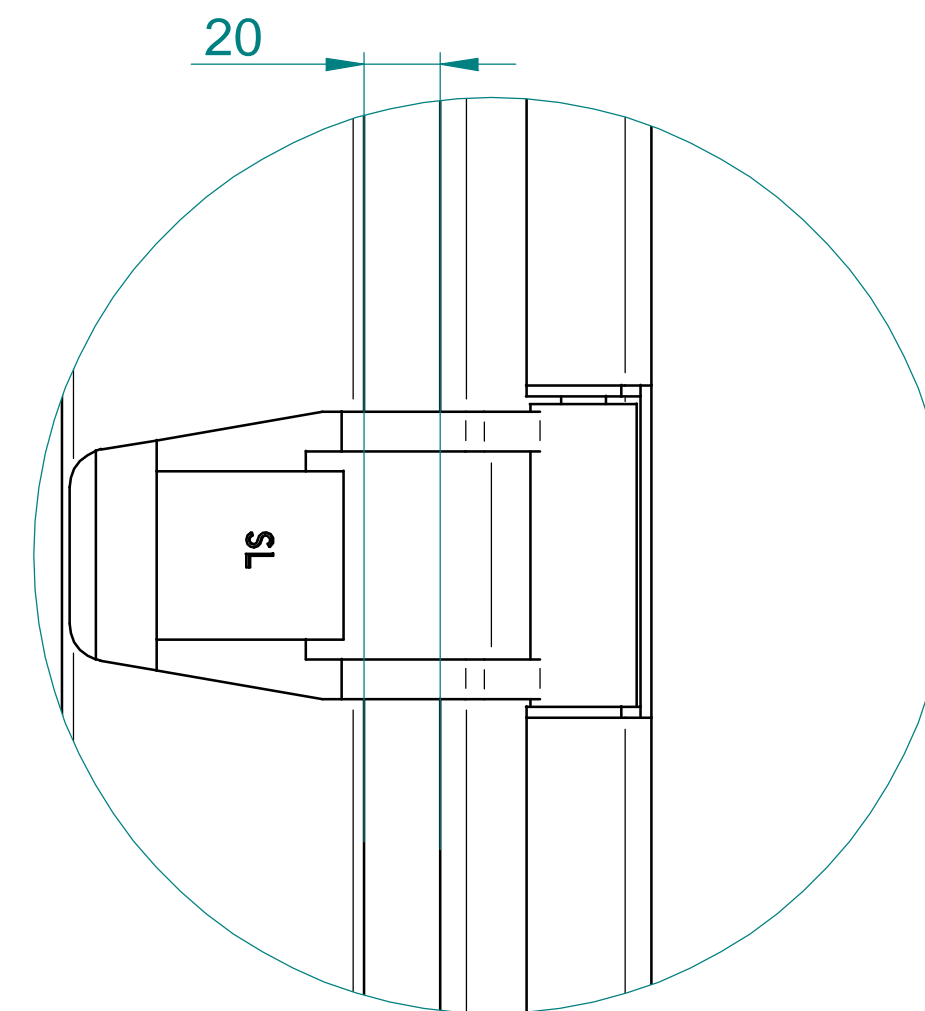
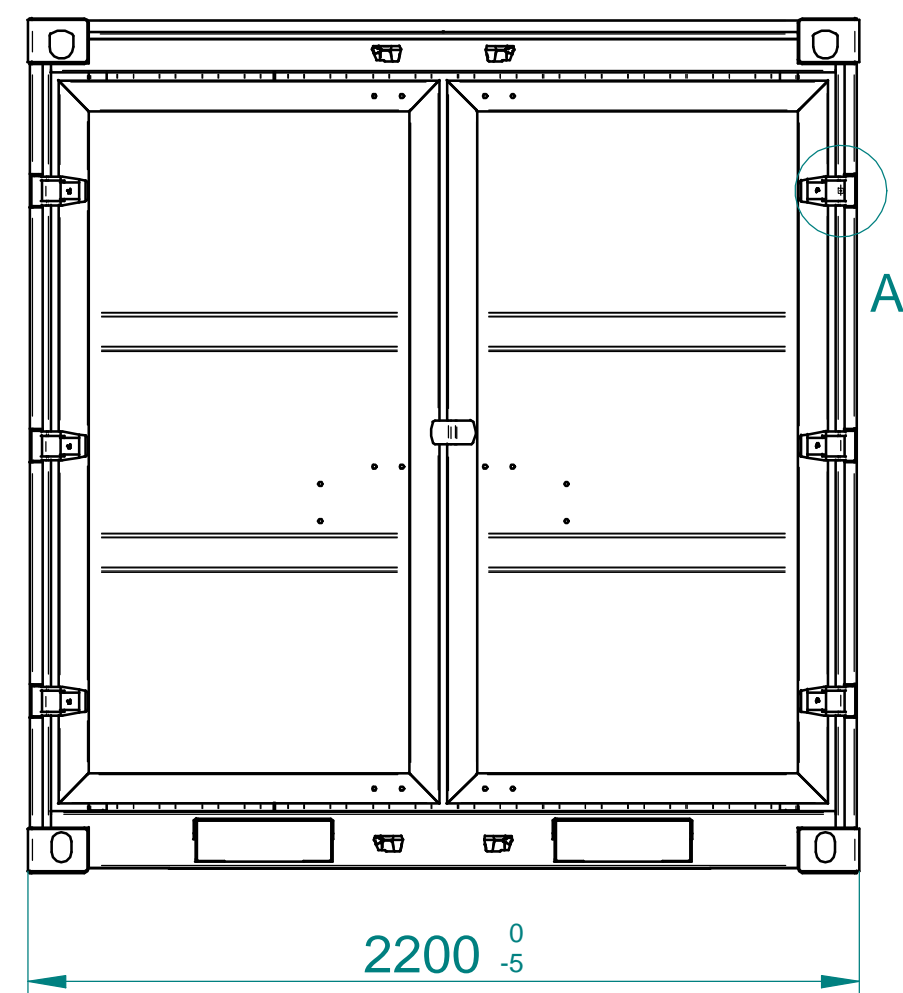
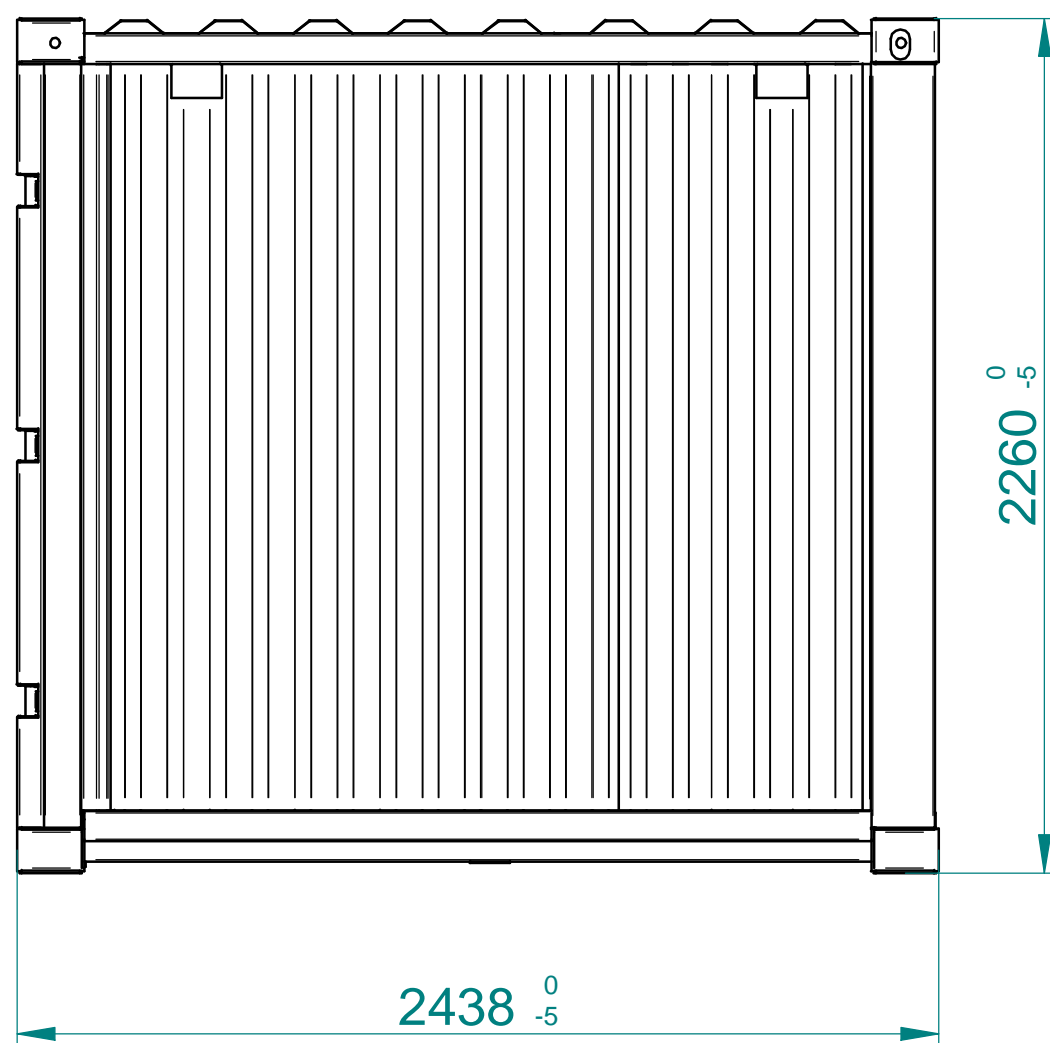

DETAIL A
1:2

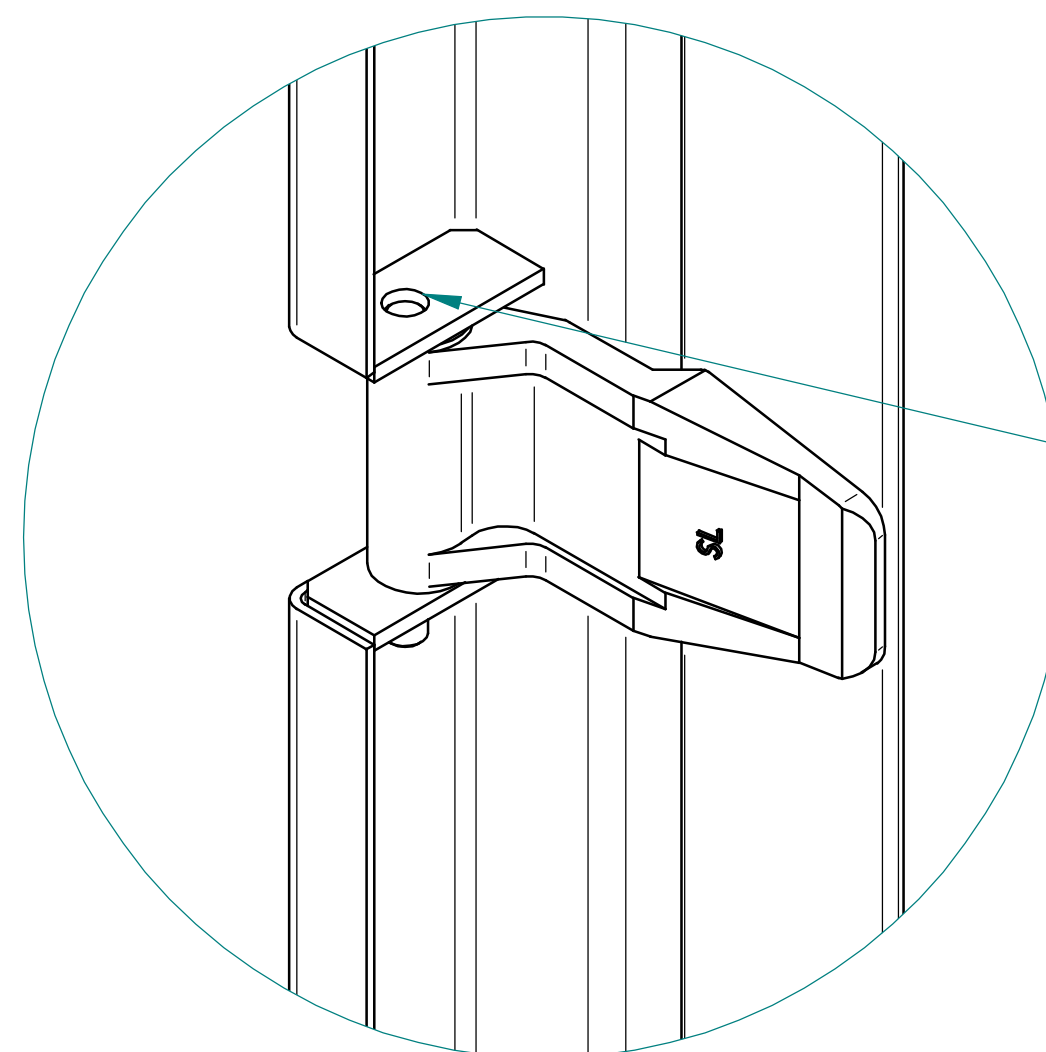

DETAIL B
1:2

3 35(x6)